

# Tytanowa opaska ślimakowa do węży ASFA-TI



TI



100% Tytan

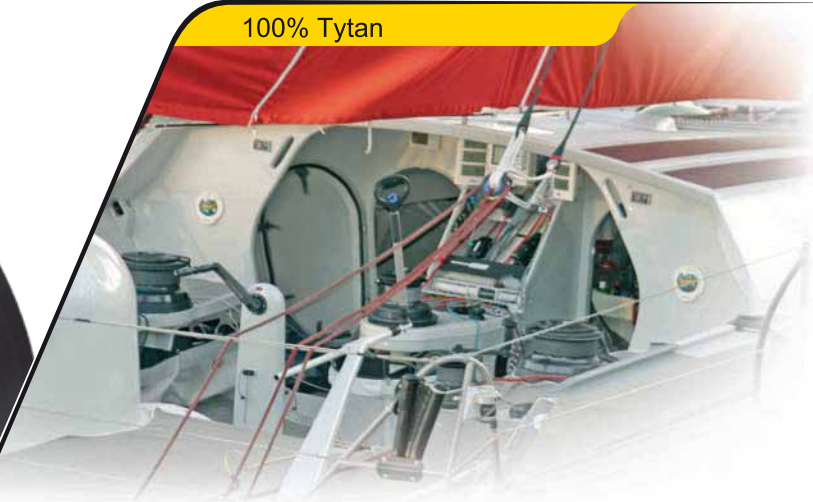

## Tytanowa opaska ślimakowa do węży ASFA-TI

Informacja	Ø Rozmiar mm	Kod towaru	L max.	s +0,1 0	h	a +0,4 -0,2	b max.	Max. Wartość momentu obrotowego (Nm)*	Max. Wartość Ciśnienia (Bars)*	Ilość w opakowaniu	Pakowanie
Użycie tytanu w produkcji tej obejmy, razem z innowacyjną konstrukcją obudowy i szerokości taśmy 12 mm sprawia że obejma ta daje rewelacyjne wyniki porównawcze masy, wydajności i odporności na korozję, nie tylko w porównaniu z resztą obejm Mikalor, ale także z obejmami konkurencji z całego świata. Dzięki niskiej wadze, odporności na wysokie ciśnienia i korozję, polecana jest do stosowania w silnikach, na łodzi, na morzu lub w powietrzu. Każda obejma tytanowa podlega indywidualnej kontroli jakości w celu zapewnienia zachowania wszystkich wymaganych parametrów. Obejmy są ręcznie pakowane w kartony po 4 sztuki, zawierające specyfikację techniczną.	16-27	03009502	29,6	1,0	11	12,2	18	5,0	47	4	24
	20-32	03009510	29,6	1,0	11	12,2	18	6,0	47	4	24
	25-40	03009529	29,6	1,0	11	12,2	18	6,0	42	4	24
	30-45	03009537	29,6	1,0	11	12,2	18	6,0	37	4	24
	32-50	03009545	29,6	1,0	11	12,2	18	7,0	37	4	24
	40-60	03009553	29,6	1,0	11	12,2	18	7,0	32	4	24
	50-70	03009561	31,6	1,0	11	12,2	18	7,5	26	4	24
	60-80	03009570	31,6	1,0	11	12,2	18	7,5	21	4	24
	70-90	03009588	31,6	1,0	11	12,2	18	7,5	18	4	24
	80-100	03009596	31,6	1,0	11	12,2	18	7,5	15	4	24
	90-110	03009609	31,6	1,0	11	12,2	18	7,5	13	4	24
	100-120	03009617	31,6	1,0	11	12,2	18	7,5	11	4	24
	110-130	03009625	31,6	1,0	11	12,2	18	7,5	8,5	4	24
	120-140	03009633	34,6	1,0	11	12,2	18	7,5	7,4	4	24
	130-150	03009641	34,6	1,0	11	12,2	18	7,5	6,3	4	24
	140-160	03009650	34,6	1,0	11	12,2	18	7,5	5,3	4	24
	150-170	03009668	34,6	1,0	11	12,2	18	7,5	4,2	4	24
	160-180	03009676	34,6	1,0	11	12,2	18	7,5	3,2	4	24
	170-190	03009684	34,6	1,0	11	12,2	18	7,5	2,1	4	24
	180-200	03009692	34,6	1,0	11	12,2	18	7,5	2,1	4	24
	190-210	03009705	34,6	1,0	11	12,2	18	7,5	1,9	4	24
	200-220	03009713	34,6	1,0	11	12,2	18	7,5	1,9	4	24
	210-230	03009721	34,6	1,0	11	12,2	18	7,5	1,7	4	24
	220-240	03009730	34,6	1,0	11	12,2	18	7,5	1,7	4	24

Obejma ślimakowa wykonana z tytanu spełnia wszystkie normy i dyrektywy UE. Obecnie jest to najlepsza obejma ślimakowa na świecie.

\* Maksymalne ciśnienie montażowe może się różnić w zależności od rodzaju stosowanego węża i geometrii połączenia.

**Objęte ochroną patentową na całym świecie.**

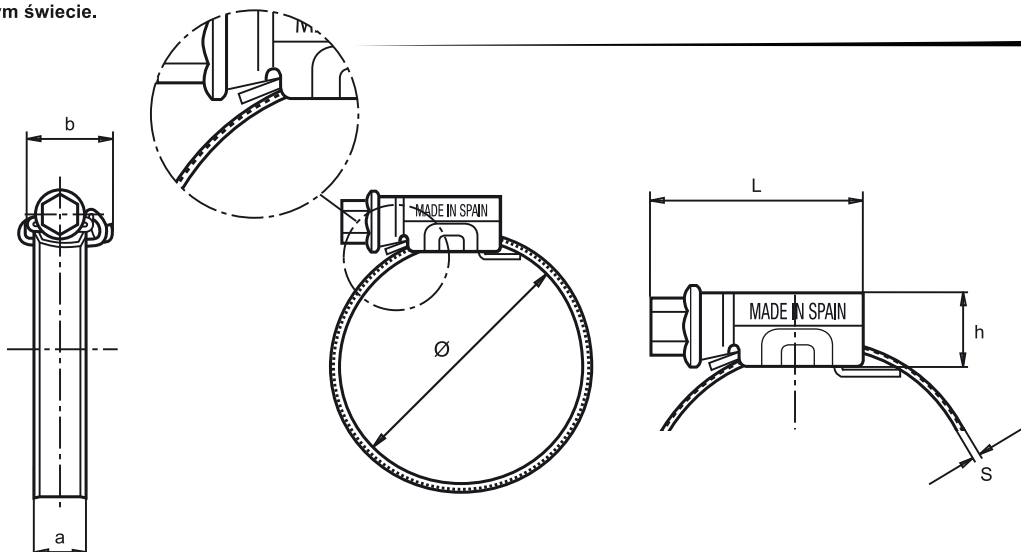

### TI - Materiał

#### Śruba:

Ti-3 (3.7055)  
S/ ASTM B 265-79

#### Taśma:

Ti-2 (3.7035)  
S/ ASTM B 265-79

#### Zamek:

Ti-1 (3.7025)  
S/ ASTM B 265-79